

Точки соединения с массой

Точки соединения с массой

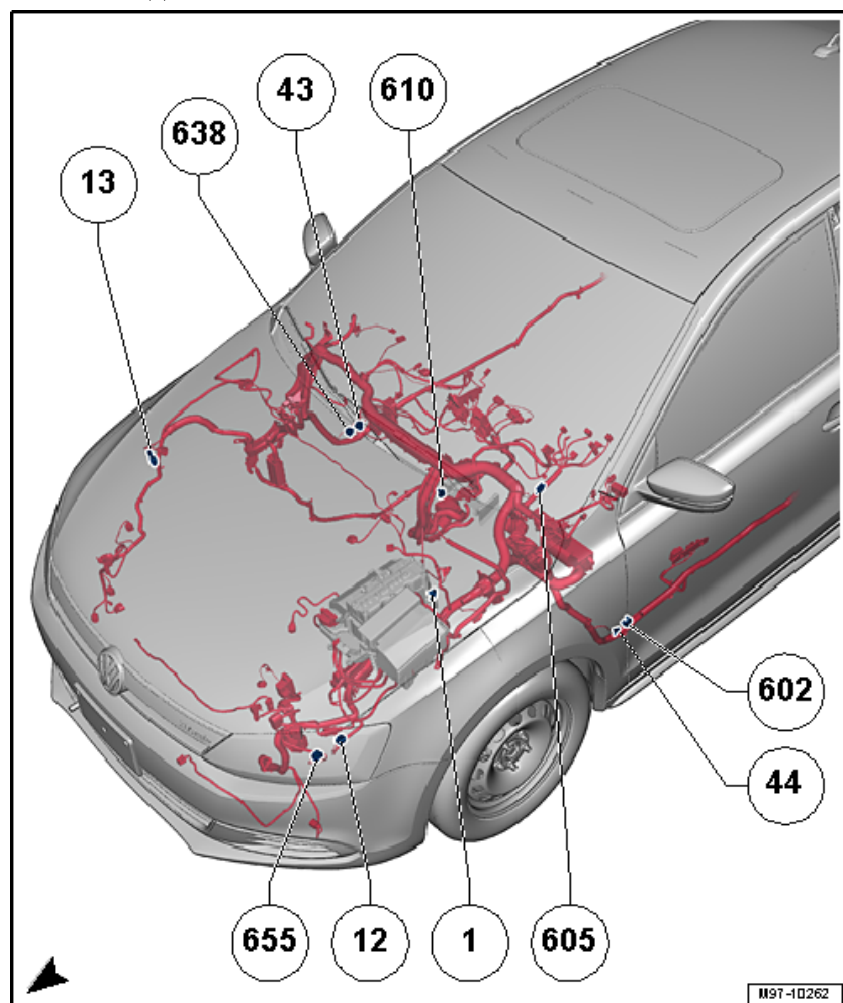

13 Точка соединения с массой в моторном отсеке справа

q место установки → [Ссылка](#)

638 Точка соединения с массой на правой стойке А

q место установки → [Ссылка](#)

43 Точка соединения с массой на правой стойке А снизу

q место установки → [Ссылка](#)

610 Точка соединения с массой (аудио) спереди под центральной консолью

q место установки → [Ссылка](#)

602 Точка соединения с массой в пространстве для ног в передней левой части салона

q место установки → [Ссылка](#)

44 Точка соединения с массой на левой стойке А снизу

q место установки → [Ссылка](#)

605 Точка соединения с массой на рулевой колонке сверху

q место установки: под рулевой колонкой

1 Кабель массы, аккумулятор - кузов

q место установки: рядом с отрицательным выводом АКБ

q момент затяжки 20 Нм

12 Точка соединения с массой в моторном отсеке слева

q место установки → [Ссылка](#)

655 Точка соединения с массой на левой фаре

q место установки → [Ссылка](#)

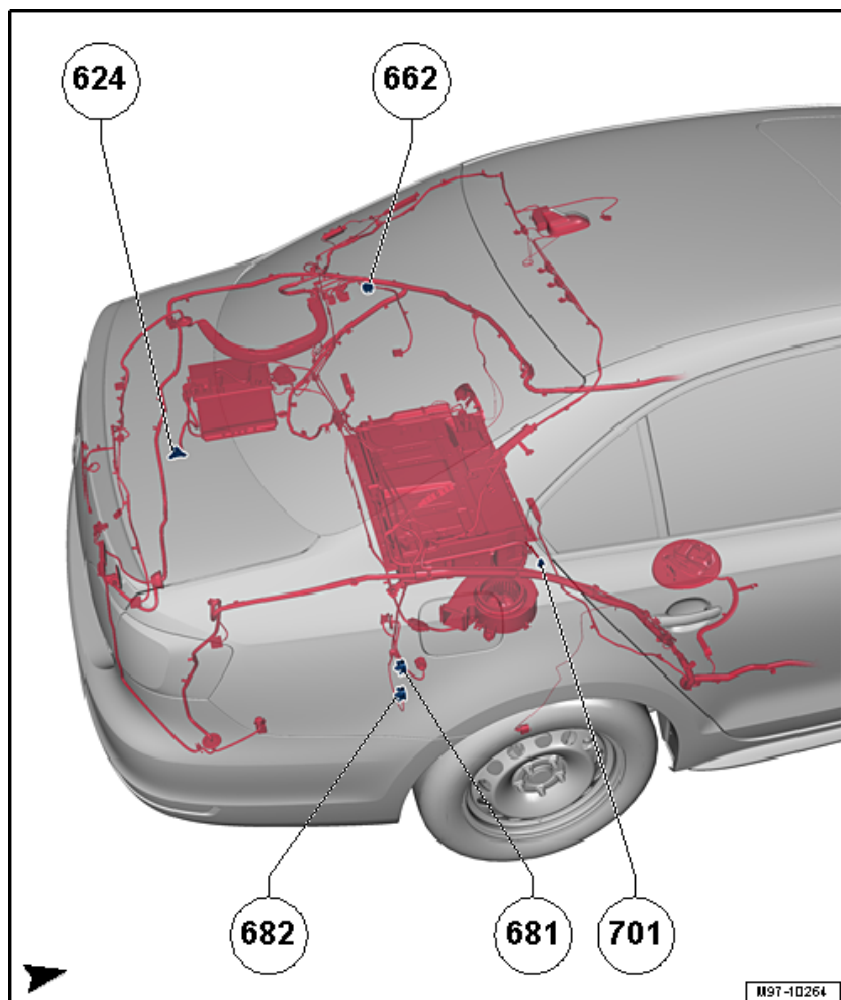

624 Точка соединения с массой возле стартерной батареи

q место установки → [Ссылка](#)

662 Точка соединения с массой на левой задней боковине

q Место установки только для автомобилей без гибридного привода → [Ссылка](#)

q Место установки только для автомобилей с гибридным приводом → [Ссылка](#)

701 Точка соединения с массой в багажном отсеке

q место установки → [Ссылка](#)

681 Точка соединения с массой 1 на правой задней боковине

q место установки → [Ссылка](#)

682 Точка соединения с массой 2 на правой задней боковине

q место установки → [Ссылка](#)

Точка соединения с массой в моторном
13 отсеке справа -А-
момент затяжки 9 Нм

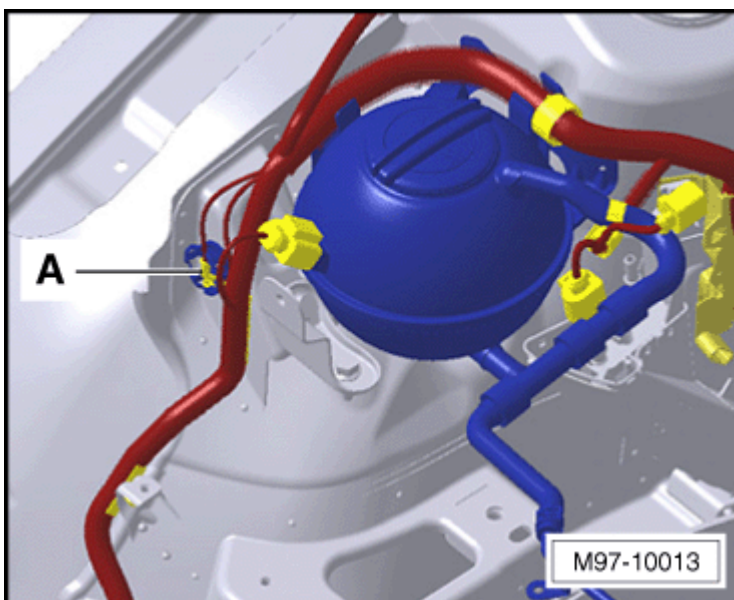

Точка соединения с массой на правой
638 стойке А -А-
момент затяжки 9 Нм

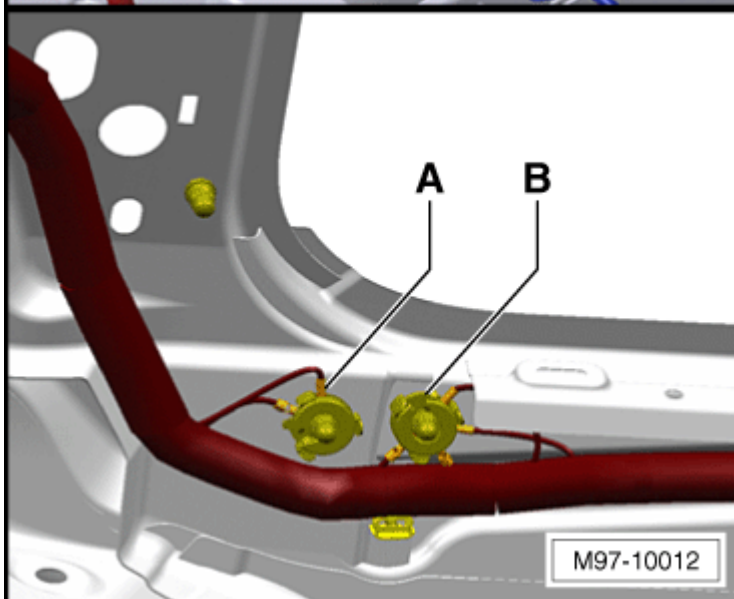

Точка соединения с массой на правой
43 стойке А снизу -В-
момент затяжки 9 Нм

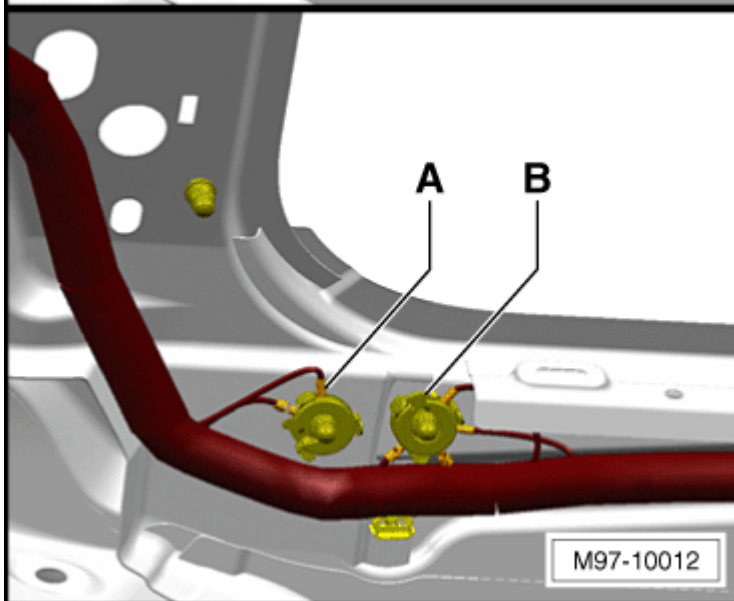

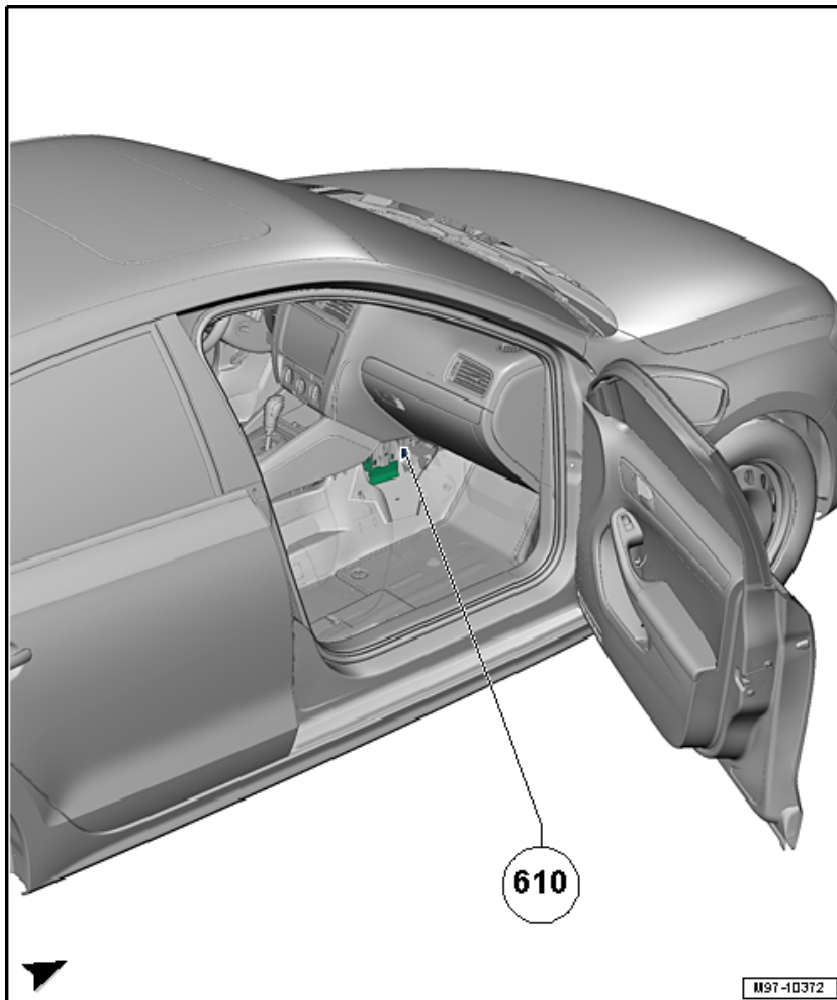

610 Точка соединения с массой (аудио) спереди под центральной консолью
q момент затяжки 9 Нм

602 Точка соединения с массой в пространстве для ног в передней левой части салона -А-
момент затяжки 9 Нм

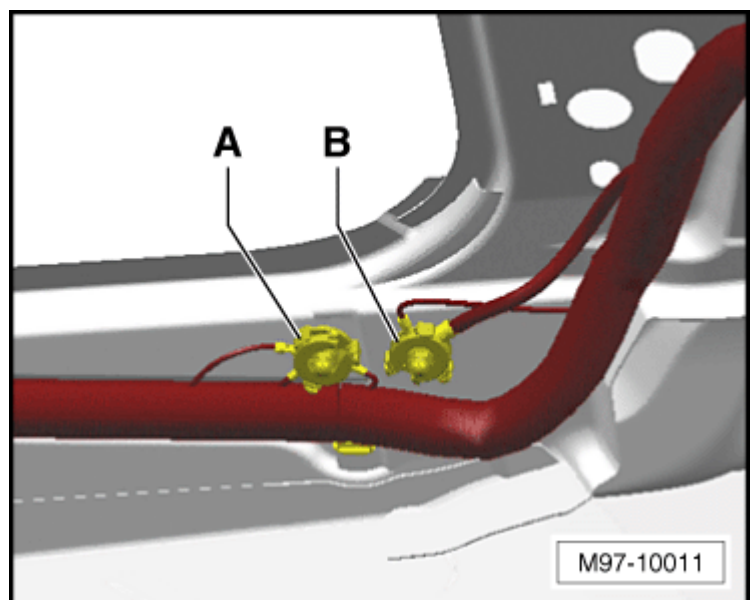

Точка соединения с массой на левой
44 стойке А снизу -В-
момент затяжки 9 Нм

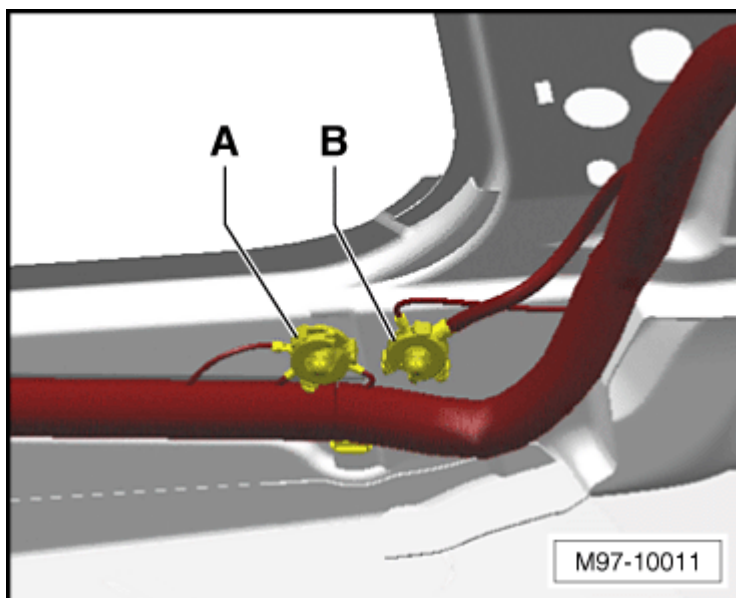

Точка соединения с массой в моторном
12 отсеке слева -В-
момент затяжки 9 Нм

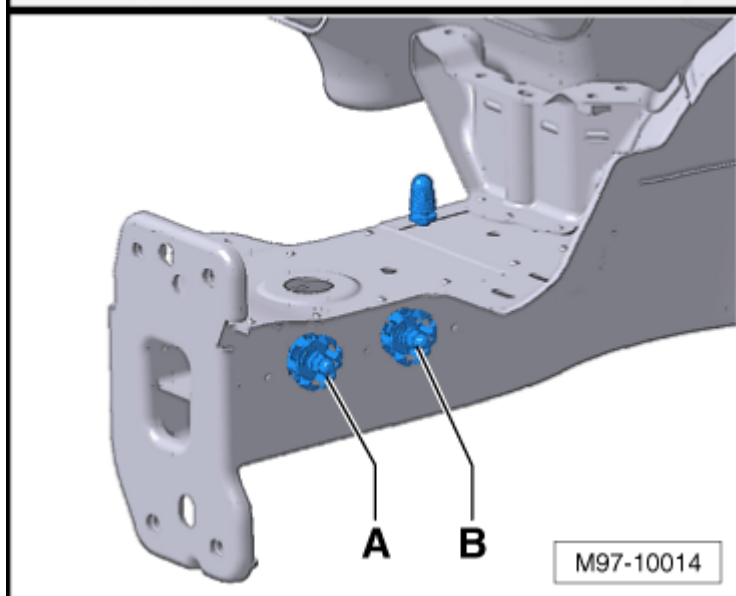

Точка соединения с массой на левой
655 фаре -А-
момент затяжки 9 Нм

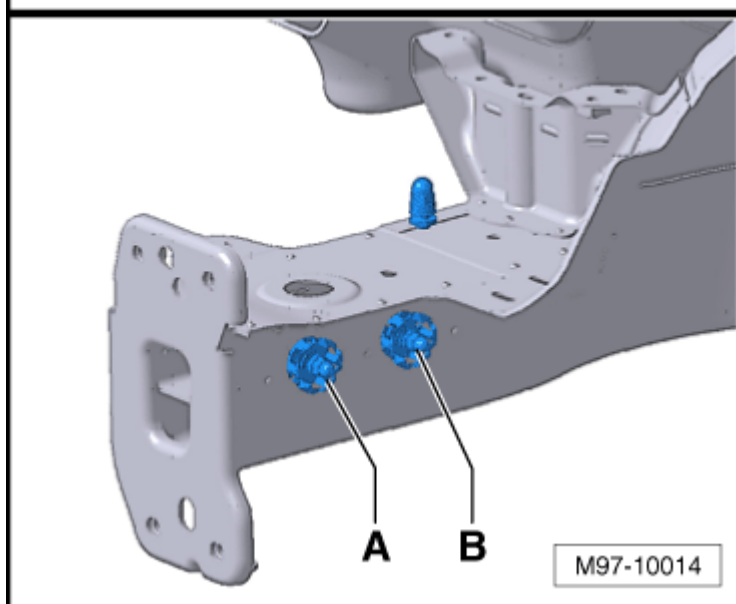

Точка соединения с массой на левой
662 задней боковине -А-
момент затяжки 9 Нм
только для а/м без гибридного привода

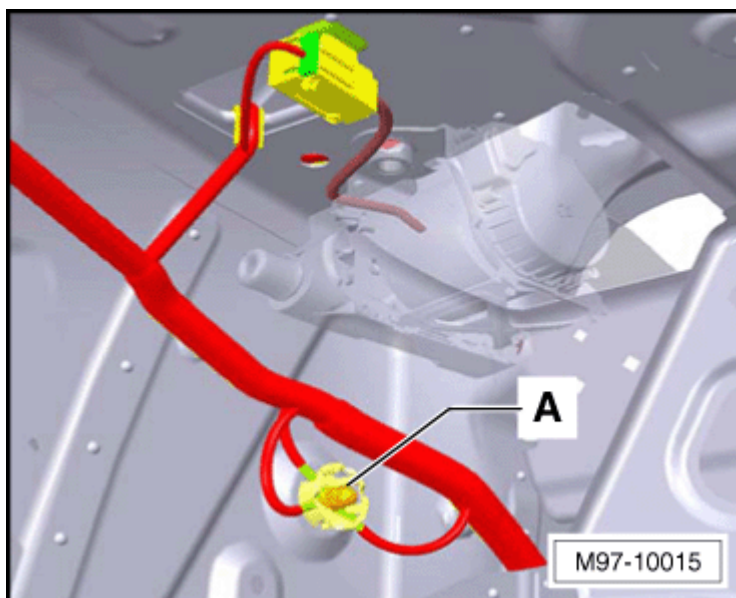

Точка соединения с массой на
662 боковине сзади слева -стрелка В-
момент затяжки 9 Нм
только для а/м с гибридным приводом

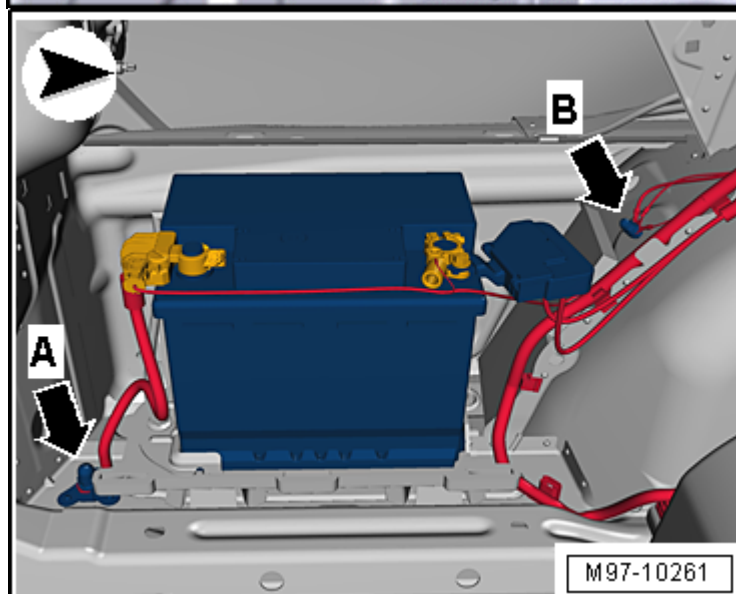

Точка соединения с массой в багажном
701 отсеке -стрелка-
момент затяжки 20 Нм
только для а/м с гибридным приводом

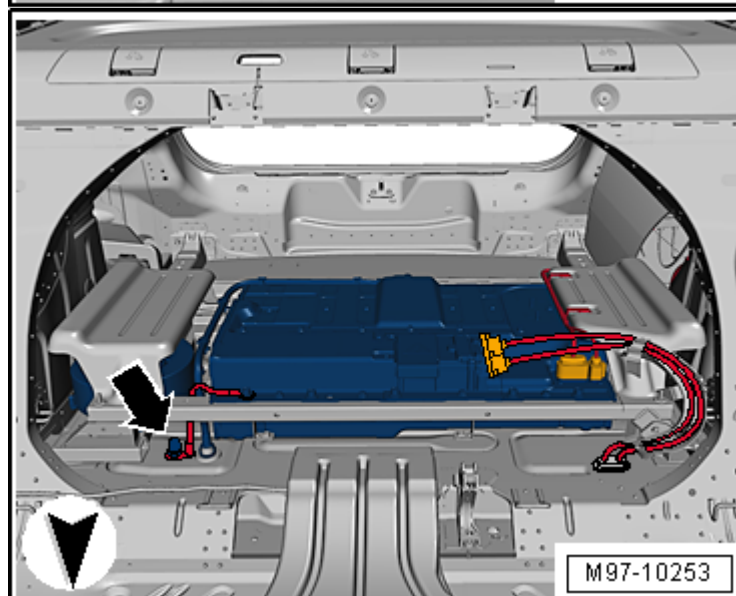

Точка соединения с массой рядом со
624 стартерной АКБ -стрелка А-
момент затяжки 20 Нм
только для а/м с гибридным приводом

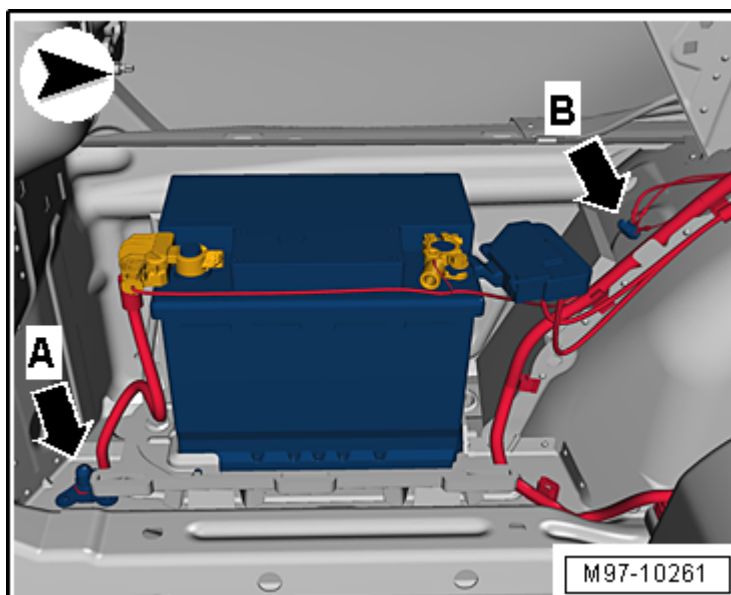

Точка соединения с массой 1 на
681 правой задней боковине -А-
момент затяжки 9 Нм

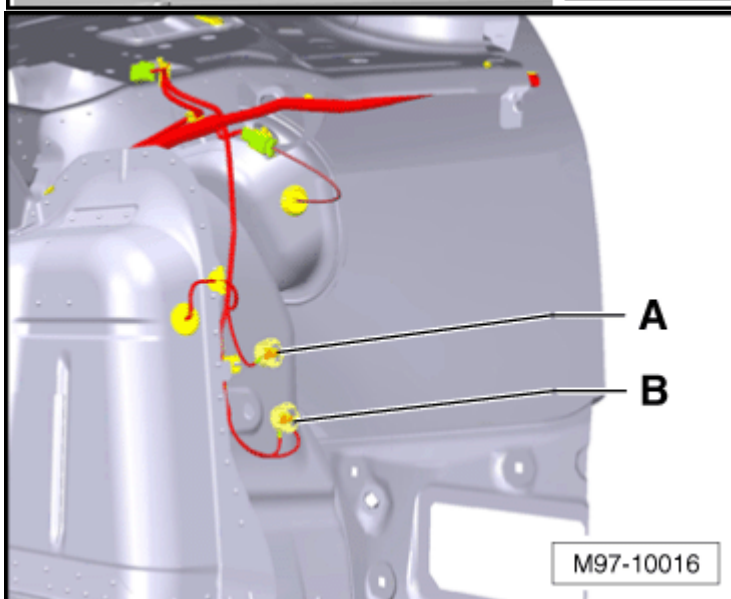

Точка соединения с массой 2 на
682 правой задней боковине -В-
момент затяжки 9 Нм

